

## Instruksjoner for bruk

# GL4



## Innholdsfortegnelse

Advarsler og symboler .....	4
Det skilles mellom følgende:.....	4
Symboler.....	4
Informasjon om dokumentet.....	5
Beregnet bruk .....	5
Mulig feilbruk.....	6
Brukerens forpliktelser.....	6
Krav til brukeren .....	6
Sikkerhetsmerker .....	7
Selvklebende etiketter .....	7
Sikring av last.....	7
Kontroll av bilinnredningssystemet .....	8
Begrensninger i bruk .....	8
Gasstransport .....	9
Transportregulering .....	9
Avhending .....	9
Lastekapasitet.....	10
Surrefeste belastningsevne .....	11
Globelyst enhet.....	12
Sklisikre matter, støyaabsorberende .....	13
Skuffer .....	13
Innlegg til Boxxer og Kofferter .....	15
Universalskap .....	15
Koffertholder .....	16
Reol med dreieblokk .....	17
Løfteklaff .....	18
Hengslet arbeidsbenk .....	19
Tung, sammenleggbar arbeidsbenk .....	20
Arbeidsbenk slide.....	21
Sammenleggbar parallellskrustikke .....	22
Hylle.....	23
Hylle.....	25

---

Hylleklauff, bred/smål.....	27
Langgodshylle.....	28
Jumbo-Unit .....	29
Multifunksjonel uttrekkshylle/skuff .....	30
SR-BOXX.....	31
L-/LS-BOXX.....	31
i-BOXX.....	33
T-BOXX .....	33
Den klassiske metallkofferten.....	34
Koffertskinne.....	35
Koffertskuff.....	36
WorkMo .....	38
Prosafe gassflaskeholder.....	39
Ventilasjon/luftavsug .....	40
Takventilasjon.....	41
Smal takventilasjon .....	43
Prosafe gulvsurreskinne.....	44
ProSafe frontprofil .....	44
Teleskopiske spennstenger.....	45
Rampeskinne.....	46
Multifunksjonell bar .....	47
Slangeholder.....	47
Håndvask enhet.....	48
C-BOXX.....	48

## Advarsler og symboler

- Disse instruksjonene inneholder informasjon om mulige farer som kan oppstå ved feil bruk og/eller feil handling.

### Det skilles mellom følgende:

	<b>Fare!</b>
Hvis advarselen ikke overholdes, kan det føre til alvorlig personskade og/eller alvorlig materialskade.	

	<b>Advarsel</b>
Hvis du ikke følger instruksjonene, kan det føre til personskade og/eller materielle skader.	

	<b>Viktig:</b>
Hvis du ikke gjør det, kan det føre til materielle skader!	

	<b>Informasjon:</b>
Anbefalinger og nyttige tips!	

### Symboler

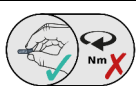
	Dette symbolet indikerer at skruefeste bare skal strammes for hånd!
---	---

## Informasjon om dokumentet



### Advarsel

Belastningsskade fra å løfte for tungt.

Bilinnredningen kan være for tung for én person, avhengig av konfigurasjonen. Dette kan føre til lettere skader.

- Montering skal utføres av to personer.
- Sørg for et trygt arbeidsmiljø. Parker bilen på en flat og solid overflate.
- Hvis bilen skal kjøres på annet enn "normale" veier, må alle skruetilkoblinger monteres med en passende skrueåsemekanisme.
- Når du monterer bilinnredningen, sørg for at alle eksisterende tilgangspunkter (f. eks, førstehjelpsskrin, reservehjul) fortsatt er tilgjengelig etter montering.



### Informasjon:

Avhengig av konfigurasjonen, kan flere bilinnredningssystemer være inkludert i leveransen. Vi anbefaler at du installerer dem separat fra hverandre.



### Viktig:

Sørg for at de angitte tiltrekningsmomentene for skruefestene brukes på følgende dimensjoner:

- **M5 = 4 Nm ±10 %**
- **M6 = 7.5 Nm ±10 %**
- **M8 = 20 Nm ±10 %**

Hvis det kreves andre momenter, er de angitt i instruksjonene!

## Beregnet bruk

Sortimo Globelyst-bilinnredningssystemet er designet for bruk i varebiler på grunn av holdbarheten.

Innredningssystemet brukes til å transportere og lagre et bredt utvalg av verktøy og materialer.

Når bilinnredningen er i bruk, skal det være installert en egnet skillevegg, som skiller lasterommet fra førerhuset.

## Mulig feilbruk

 Advarsel
<p>Skade på eiendom og risiko for skade fra skadede produkter. Alvorlige skader kan skyldes bruk av skadede produkter.</p> <ul style="list-style-type: none"> <li>• Ikke bruk skadede produkter.</li> <li>• Bytt ut skadede produkter med nye produkter.</li> <li>• Ikke reparer skadede produkter etter eget skjønn.</li> </ul>

## Brukerens forpliktelser

Kontroller at ...

- De gjeldende lokale/nasjonale lover og standarder er overholdt (f.eks. StVO trafikregler og retningslinjer for transport.)
- sikkerhetsmerkene er synlige og leselige på produktet.
- sikkerhetsutstyret er til stede og uskadd. Sikkerhetsinnretningene omfatter:
  - Skillevegg
  - ventilasjon/luftuttak.
- bilinnredningen kontrolleres regelmessig for slitasje eller skade.
- det er nok surrepunkter tilgjengelig.
- det finnes egnede festemidler for surring og last.
- bilen har egnet ventilasjon og luftavsug når gassflasker transporteres.
- brukeren har lest og forstått dette dokumentet.
- brukeren har den nødvendige kunnskapen og kan bruke den.

## Krav til brukeren

Livsfaser	Kunnskap
Montering og demontering av produktet	- Teknisk ekspertise
Arbeid på elektrisk anlegg	- Spesialist elektrisk ingeniørkunnskap - Gjeldende lovgivning og standarder, f.eks. VDE 0100-717
Sikring av last	- Gjeldende lokal/nasjonal lovgivning og standarder for sikring av last. (f.eks. Tysk veitrafikklov StVO og Tysk forordning om godkjenning av biler StVZO.)
Transport av gassflasker	- Gjeldende lokale/nasjonale lover og standarder for transport av farlige materialer, for eksempel GGVSE, ADR og SDB. - Bruk av ventilasjons- og luftavtrekkssystemer.

## Sikkerhetsmerker

 Advarsel
<p>Farlige situasjoner kan ikke unngås hvis sikkerhetsmerkene er uleselige eller er fjernet fra produktet.</p> <ul style="list-style-type: none"><li>• Sørg for at alle sikkerhetsmerkene er synlige på produktet hver dag.</li><li>• Skift ut et sikkerhetsmerke hvis det mangler eller er uleselig.</li></ul>

## Selvklebende etiketter

Det er klebemerker festet på forskjellige punkter i bilen. Disse selvklebende etikettene fungerer som veiledninger. Klebeetikettene må være leselige. Hvis de ikke er leselige, må de byttes ut.

## Sikring av last

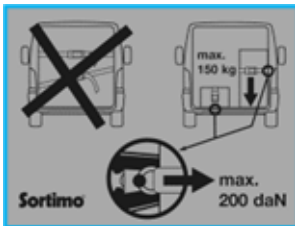

Dette sikkerhetsmerket finner du i kjøretøyets

lasterom. Den inneholder instruksjoner for sikring av last med Prosafe surrestropper.

- Hvis lasten blir festet til siden av bilinnredningen, må lasten være i kontakt med gulvet. I tillegg må vekten av lasten ikke overstige 150 kg.
- Festepunktene er motstandsdyktige mot maksimalt 200 Dan.
- Hvis lasten blir festet til SoboPro gulv, må avstanden mellom lasten og festepunktet ikke overstige 15 cm.
- Bruk bare de faste festepunktene.
- Festekrokene på en surreim må festes til festepunktene på det samme elementet.
  - Eksempel: Hvis den første surrekroken er festet til gulvet, må den andre surrekroken festes til et annet surrepunkt på gulvet.

 Advarsel
<p>Bremsing, akselerasjon og brå svinger påfører lasten store krefter. En usikret last kan velte eller forflytte seg.</p> <ul style="list-style-type: none"><li>• Sikre alle gjenstander i lasteområdet mot tipping og forskyvning.</li><li>• Sikre lasten i bilinnredningen med så det sitter bra fast.</li><li>• Bruk skillevegger og sklisikre matter inne i skuffer og hyller.</li><li>• Kontroller at lasten er sikret før du kjører avgårde hver gang.</li></ul> <p>Følg gjeldende lover i samsvar med lokal lovgivning eller StVO §22, 23 og StVZO §30, 31 om lastesikring.</p>

## Kontroll av bilinnredningssystemet

Kontroller følgende elementer regelmessig for slitasje eller skade.

- Bilens karosseri,
- Gulv,
- Bilinnredningssystemet
- Skrueforbindelser.

Intervall:

- Minst hver 5000 km..
- Etter uvanlige belastninger, f.eks. nødbremsing / kraftig nedbremsing.

Pleie:

- Bruk en fuktig klut til å rengjøre bilinnredningen med jevne mellomrom. Unngå å bruke svært etsende rengjøringsmidler for å forhindre skade på bilinnredningen.

Reparasjoner:

- Reparasjonsarbeid må bare utføres av sertifiserte Sortimo-partnere.

## Begrensninger i bruk

 <b>Fare!</b>
<p>Maksimal tillatt lastevekt må ikke overskrides!</p> <ul style="list-style-type: none"><li>• Vær oppmerksom på vekten av bilinnredningen.</li><li>• Legg merke til maksimal tillatt lastekapasitet/nyttelast for ProClick-elementene.</li><li>• Under bruk, må du sørge for at alle verktøy og forbruksmaterialer holdes på plass.</li><li>• Fare for fallende gjenstander</li><li>• Følg spesifikasjonene i håndboken og i kjøretøyets dokumentasjon.<ul style="list-style-type: none"><li>○ Maks. Tillatt akselbelastning,</li><li>○ Maksimal tillatt totalvekt.</li></ul></li></ul>

## Gasstransport

### Fare for kvelning/eksplosjon



#### Fare!

Hvis gassflasker transporteres uten det spesifiserte ventilasjons- og luftavtrekksutstyret, kan det føre til kvelning, forgiftning eller eksplosjon i lasteområdet!

- I henhold til lovbestemmelser må kjøretøy som transporterer gassflasker, være utstyrt med ventilasjons- og luftavtrekksutstyr.
- Det er ikke tillatt å transportere gassflasker hvis det ikke finnes ventilasjons- og luftavtrekksutstyr som oppfyller de juridiske kravene som er installert i det mobile verkstedet.

Loven krever at det er kjøretøyventilasjon ved transport av gassflasker.

Ventilasjonen og luftavtrekket må ikke blokkeres (ikke engang midlertidig) eller lukkes gjennom andre tiltak! Det er fare for eksplosjon og kvelning!

## Transportregulering

Produktene leveres i riktig emballasje og må umiddelbart kontrolleres for utvendig synlig transportskade ved mottak.

Eventuelle klager må sendes til transportøren umiddelbart.

- Kast emballasjemateriale i henhold til lokale/nasjonale forskrifter.

## Avhending

Sortimo Globelyst-bilinnredningssystemet er laget av resirkulerbare materialer som aluminium, stål eller plast av høy kvalitet. Bilinnredningen kan gjenbrukes ved slutten av brukersyklusen, og dermed bidra til å beskytte miljøet.

- Kast bilinnredningen i henhold til lokale/nasjonale forskrifter eller ved å returnere den direkte til produsenten.

## Lastekapasitet

Design	Kommentar	Maksimal tillatt lastevkt
Oppbevaringslomme	Lastekapasitet	3 kg
Dokumentlomme	Lastekapasitet	2 kg
Hylle	Lastekapasitet	80 kg
Drop-down front	Lastekapasitet	80 kg
Hylle	Lastekapasitet	80 kg
Kroklist	Lastekapasitet	12 kg
Koffertskinne	Lastekapasitet	25 kg
Koffert skuff	Lastekapasitet	25 kg
Langgodshylle	Lastekapasitet	25 kg
i-BOXX	Lastekapasitet	3 kg
i-BOXX Veggfeste	Lastekapasitet	3 kg
L-BOXX / LS-BOXX	Lastekapasitet	12 kg
Tralle for L-BOXX	Last	100 kg
Metall-kofferter	Lastekapasitet	20 kg
Slangeholder	Lastekapasitet	5 kg
Skuffer	Lastekapasitet, merket på teleskopskinnene.	30 / 60 / 90 kg.
Multifunksjonelt uttrekkingsselement	Lastekapasitet	200 kg
Jumbo-Unit	Lastekapasitet	100
T-BOXX	Lastekapasitet	12 kg
SR-BOXX	Lastekapasitet	12 kg
Arbeidsbenk slide	Bæreevne	50 kg
Hengslet arbeidsbenk	Bæreevne	100 kg
Tung, hengslet arbeidsbenk	Bæreevne	150 kg

## Surrefeste belastningsevne

Tabellen nedenfor viser alle komponenter som har Prosafe-festepunkter.

Betegnelse	Maksimal belastning:
Ramme	200 Dan
Rammetravers	200 Dan
Gulvpanel/SoboPro	200 Dan
Surreskinne	200 Dan
Gulvskinne	200 Dan
Spennstenger	<1.8 m → 300 Dan ≥1.8 m – 2.2 m →200 Dan



## Globelyst enhet

### Feltbelastning:

Bilinnredning kan deles inn i felt. Et felt er et område mellom to profiler som er direkte koblet til installasjons- og lastsikringsgulvet.

Hvert felt kan ta maksimalt **200 kg**.

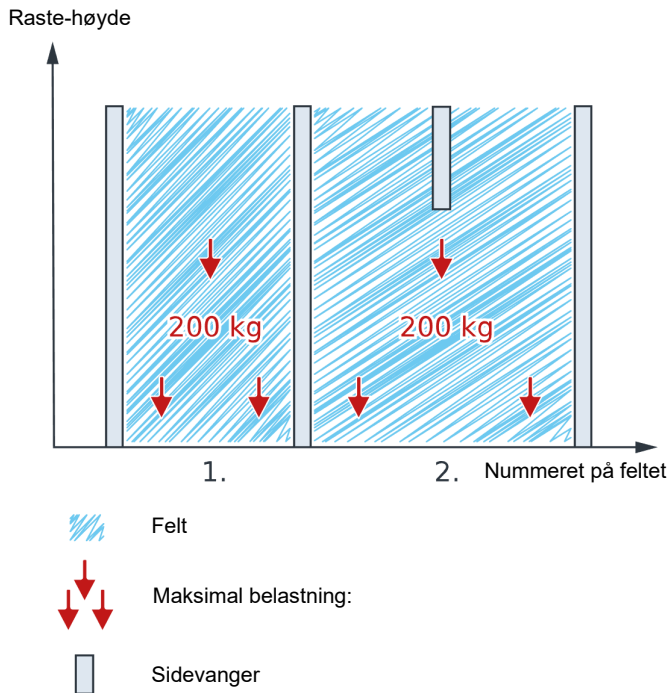

	<b>Viktig:</b>
<ul style="list-style-type: none"><li>• Vær oppmerksom på maksimal nyttelast og maksimal akselbelastning på kjøretøyet!</li></ul>	

## Sklisikre matter, støyabsorberende

Beskytter innholdet samt skuffen.

Brukes til skuffer, hylle, hyllebrett med kant og langgodshyller



## Skuffer

Det er en låsemekanisme på både venstre og høyre side, som låser fast skuffen når den er lukket. Dette sikrer at skuffen holder seg godt lukket og fri for torsjon selv når den er fullt lastet. Skuffens teleskopskinner har en lås som hindrer at åpne skuffer lukkes av seg selv når bilen står skråstilt.

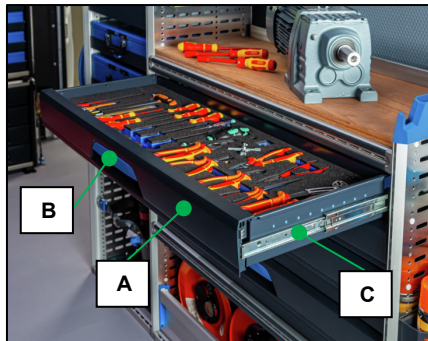

### Åpne:

- Trekk skuffen (A) ut av det innfelte håndtaket (B). Skuffen låses opp.
- Trekk ut skuffen (A) helt til du kjenner motstand og skuffen stopper.

### Lukke:

- Lukk skuffen (A) helt ved å skyve den inn til den låser seg.

### Lastekapasitet per skuff 30 kg / 60 kg / 90 kg.

Maksimal lastekapasitet er angitt på venstre og høyre side, på teleskopskinnen (C).

### Ta ut skuff:

#### Teleskopskinne 040, 30 kg

Trykk på plastlåsene (A) på begge sider og trekk ut (B).

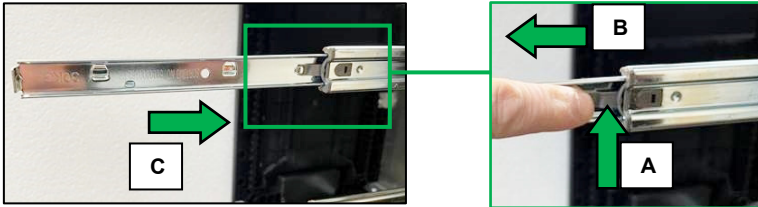

#### Teleskopskinne 60 kg / 90 kg.

Trykk både venstre og høyre spaker (A) oppover mens du trekker ut skuffen (B).

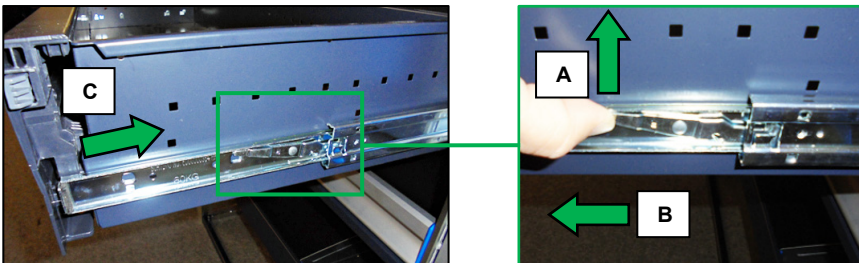

### Sette skuffen inn igjen

Sett begge teleskopskinnene inn i styreskinnene igjen, og lukk skuffen mens du trykker på begge sider (C).

### Skillevegger for skuff:

Du kan plassere skillevegger i skuffer i henhold til dine krav og behov.

Om nødvendig kan du få flere skillevegger fra en Sortimo-salgspartner.



## Innlegg til Boxxer og Kofferter

Tilpassbare skuminnlegg for skuffer, BOXXer og kofferter beskytter verktøyene de inneholder og sikrer at de lett kan nås.



## Universalskap

Universalskapet har plass til oppbevaring av gjenstander av alle slag. Valgfrie innsatshyller skaper ekstra mellomliggende nivåer i skapet som kan tilpasses innholdet.

- Eventuelt med lås.

### Åpne:

- Trykk på knappen (A) på lukkeklaffen til spaken (B) kommer ut, og bruk den deretter til å åpne døren.

### Lukke:

- Lukk døren til spaken (B) går i lås.

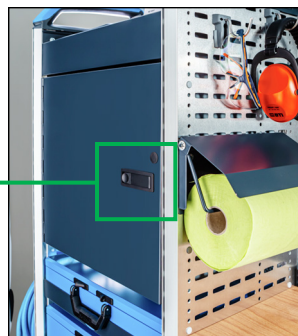
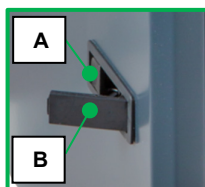

## Koffertholder

### Klemming/frigjøring:

Ta hånden rundt håndtaket på koffertholderen, og trykk samtidig på klemspaken (A).

Hvis du vil feste verktøykofferten på plass, trykker du på mot slagplaten (B).

- Kan også kombineres med hylle
- Variabel høyde for alle kofferttyper
- Enhåndsbetjening

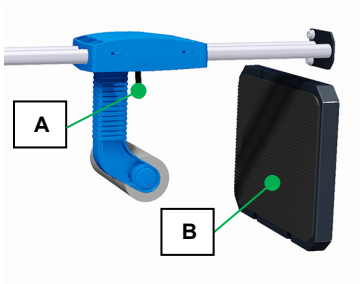

## Reol med dreieblokk

Skuffene som er rotert med 90° tillater rask fjerning av verktøy og materialer med skuffene vendt mot sidedøren, slik at du ikke trenger å gå inn i kjøretøyet.

### Åpne:

- Trekk skuffen (A) ut av det innfelte håndtaket (B). Skuffen låses opp.
- Trekk ut skuffen (A) helt til du kjenner motstand og skuffen stopper.

### Lukke:

- Lukk skuffen (A) helt ved å skyve den inn til den låser seg.

Maksimal lastekapasitet er angitt på venstre og høyre side, på teleskopskinnen (C).

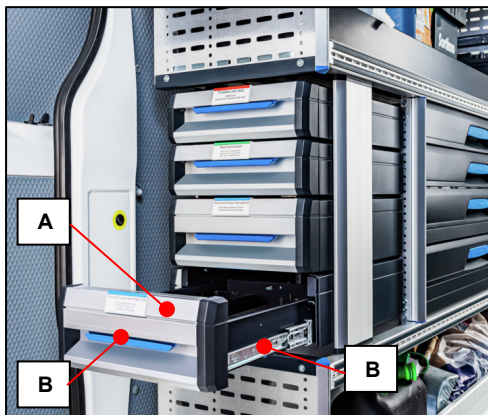

## Løfteklaff



### Advarsel

Når du lukker løfteklaffen, kan det være klemfare mellom løfteklaffen og rammen på sokkelen.

Gasstrykkfjærene holder løfteklaffen åpen.

- Systemet kan være helt lukket, slik at smuss ikke kommer inn.
- Justerbar til enhver høyde.
- Over gulvskinne,
- Over basesokkel,
- Over hyllen,
- Over hyllebrettet
- Eventuelt med lås.

### Åpne:

Løfteklaffen er utformet for enhåndsbetjening.

- Ta tak i håndtaket (A) og trekk løfteklaffen (B) oppover.

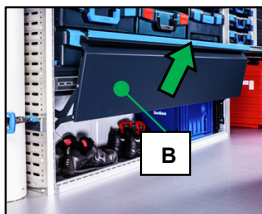
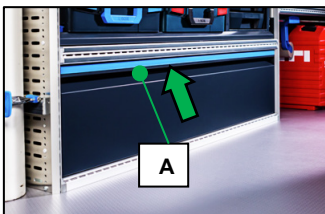

### Lukke:

- Ta tak i håndtaket (A) og skyv løfteklaffen (B) nedover mot motstandsretningen.
- Mot slutten av lukkeprosedyren bremser du løfteklaffen (B) litt med hånden.

## Hengslet arbeidsbenk



### Advarsel

Det er klemfare når du åpner/lukker arbeidsbenken!



### Viktig:

Den sammenleggbare arbeidsbenken må foldes sammen og låses fast etter bruk!

Den sammenleggbare arbeidsbenken er foldet bort før du kjører avgårde.

Før å bruke arbeidsbenken, må den være foldet ut med bakk døren åpen.

I kombinasjon med parallellskrustikke gjør den hengslede arbeidsbenken det enkelt å utføre monteringsarbeid direkte i bilen.

Arbeidshøyden på arbeidsbenken varierer i henhold til lastekanten på kjøretøyet.

- Parallellskrustikke i forskjellige størrelser.
- Rotasjonsplaten til parallellskrustikkene kan roteres 360°.

**Bæreevne maks. 100 kg.**

### Nedfelling:

- Skyv spaken (A) bakover for hånd, slik at arbeidsbenken låses opp.
- Ikke trekk støtten (B) forover, men skyv arbeidsbenken (C) nedover.

### Sikkerhet

- Skyv spaken (A) oppover med hånden, arbeidsbenken er sikret og kan brukes.
- 

### Folde sammen:

- Skyv spaken (A) nedover for hånd, slik at arbeidsbenken låses opp.

Løft arbeidsbenken til låsespaken låser seg.

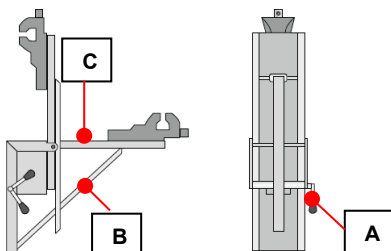

## Tung, sammenleggbar arbeidsbenk



### Advarsel

Det er klemfare når du åpner/lukker arbeidsbenken!



### Viktig:

Den sammenleggbare, tunge arbeidsbenken må foldes sammen og låses inn etter bruk!

Den sammenleggbare arbeidsbenken må være foldet opp før du kjører avgårde.

Før å bruke arbeidsbenken, må den være foldet ut med baddøren åpen.

I kombinasjon med parallellskrustikke gjør den hengslede arbeidsbenken det enkelt å utføre monteringsarbeid direkte i bilen.

I to utgaver, egnet for kjøretøy med høy eller lav lastekant.

- Med høydejusterbare støttebein.
- Parallellskrustikke i forskjellige størrelser.
- Rotasjonsplaten til parallellskrustikkene kan roteres 360°.

**Bæreevne maks. 150 kg.**

### Nedfelling:

- Ta støttebeinet (A) ut av låsen, og trykk arbeidsbenken (B) nedover med hånden.

### Folde sammen:

- Løft arbeidsbenken (B) for hånd, og flytt den oppover. Den stabiliserer seg selv automatisk. Skyv foten (B) tilbake i låsen.

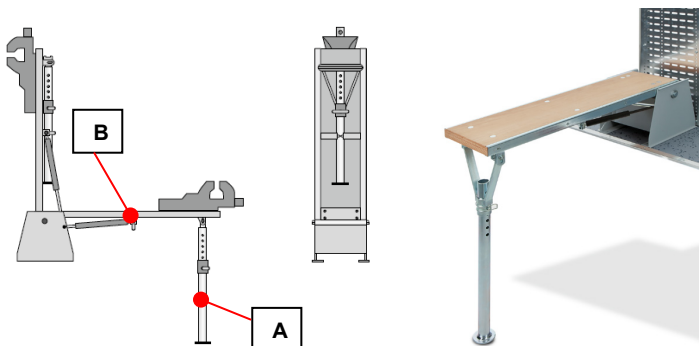

## Arbeidsbenk slide

	<b>Viktig:</b>
Arbeidsbenken må sikres med låseskruen under og etter bruk.	

- Montering på venstre eller høyre side av enheten.
- Plassbesparende uttrekksvariant.
- Maksimal uttrekkingslengde er merket (A).
- Låseskrue for klemming på plass (B).
- Roterbar 180° (C), og dermed helt innfellbar.

**Bæreevne maks. 50 kg.**

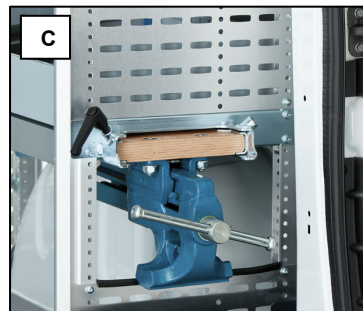
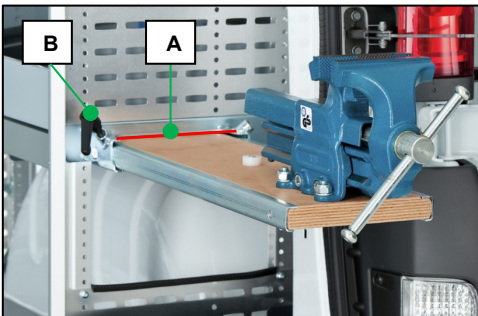

## Sammenleggbar parallellskrustikke



### Advarsel

Det er klemfare når du åpner/lukker arbeidsbenken!



### Viktig:

Den sammenleggbare parallellskrustikken må foldes sammen og kobles inn etter bruk!

Den sammenleggbare parallellskrustikken må være foldet bort for kjøring.

For å bruke arbeidsbenken, må den være foldet ut med bakdøren åpen.

### Åpne opp:

- Når du skal folde opp, må du trykke på spaken (A). Den foldbare parallellskruingen låses opp.
- Trykk parallellskrustikken nedover (B) til den går i lås (C).

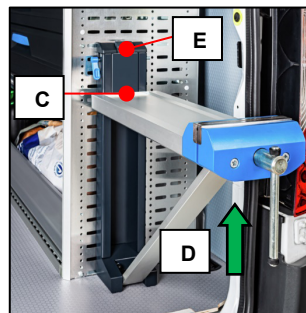
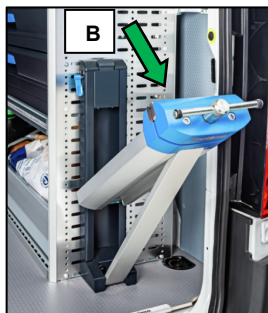
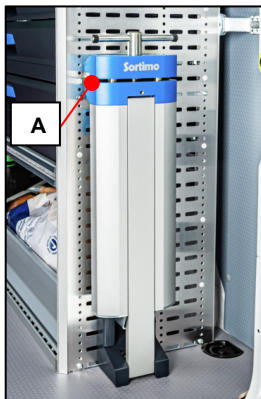

### Lukke igjen:

- For å folde seg bort må spaken (A) trykkes inn. Den foldbare parallellskruingen låses opp.
- Trykk parallellskrustikken oppover (D) til den kobles inn i låsen (E).

## Hylle

Som bæremodul for alle BOXXer (T-BOXX, L-BOXX og SR-BOXX bare stående)

- Kan kombineres med hylleklaff, etc.
- Egendefinert inndeling ved hjelp av skillevegger.
- Sklisikker matte

### Opp til 80 kg belastning

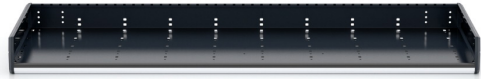

### Bæremodul for BOXXer:

Gjennom montering av plastslidere fungerer hyllen som lagring av BOXXer.

### Installasjon.

- Plasser plastglidebryteren (A) med låsemekanismen inn i de forhåndshullede utskjæringene på hyllen.
- Løft (C) plastglidebryteren (A) litt, og skyv den tilbake til låsemekanismen låser seg.
- Trykk på plastglidebryteren på enden av hyllen (D) til låsefestet (E) kobles inn.

### Fjerning

- Trykk sammen låseklemmen (E) på plastglideren under hyllen.
- Løft plastglideren (C) og skyv den inn i enden av hyllen.

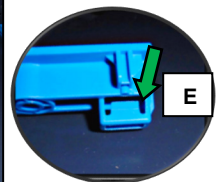
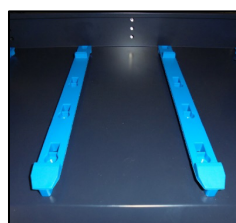
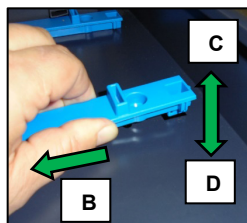
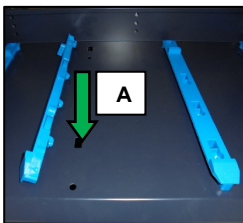

## SR-BOXX

SR-BOXXer gir rask tilgang til mye brukte materialer. Summen av de enkelte belastningene må ikke overskride lastekapasiteten til reol-systemmodulen.

### Åpne:

- Løft SR-BOXX (A) med håndtaket (B), og trekk det forover og ut.
- SR-BOXX er låst opp.

### Lukke:

- Skyv SR-BOXX (A) helt inn og skyv den nedover med håndtaket (B).
- SR-BOXX er låst.



### Skillevegger for hylle:

Du kan plassere skillevegger (A) i de tilgjengelige slissene i henhold til dine krav.

- Skru ut skilleveggen(A) (B) og trekk den opp og ut.
- Fjern antisklimatten (C).
- Trekk den bakre skilleveggholderen (D) inn og ut.
- Monter skilleveggholderen i ønsket posisjon, skyv inn skilleveggen og skru inn skruen.

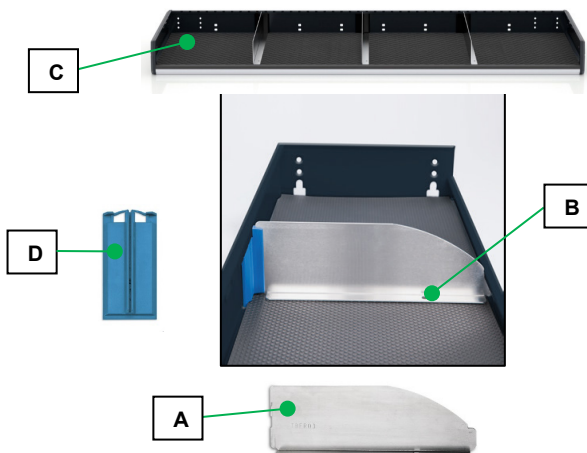

## Hylle

For lagring av verktøy, materialer, pappesker osv.

- Egendefinert inndeling ved hjelp av skillevegger.
- Sklisikker matte

**Opptil 80 kg belastning.**



### Justere installasjonshøyde:

Hyllene kan justeres i høyden med 17 mm pr rastehøyde.

Tilpass avstanden til dine behov. FEsteskrueene er skrudd inn i innsattmuttere, mens klemmutterene er klemt inn sideprofilen.

### Fjerning/installasjon:

- Skru ut monteringskrueene (A), 4 per side.
- Fjern innsattmuttere (B) fra rasterhullene (C), og flytt dem til ny høyde.
- Juster hyllen (D) til ny høyde.
- Skru inn alle festeskrueene (A) per side, og trekk dem til.

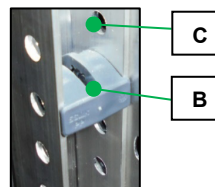
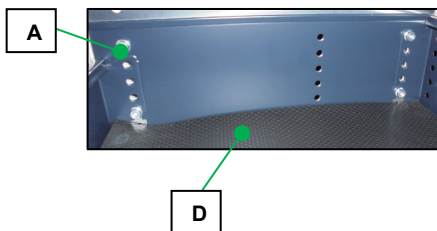

### Skillevegger for hyller:

Du kan plassere skillevegger (A) i de tilgjengelige slissene i henhold til dine krav.

- Trekk skillevegger (A) oppover og ut.
- Fjern skilmatten (B).
- Trekk den bakre (C) og fremre (D) skilleveggholderen ved bunnen innover og ut.
- Monter skilleveggholderen i ønsket posisjon, og skyv skilleveggen tilbake.

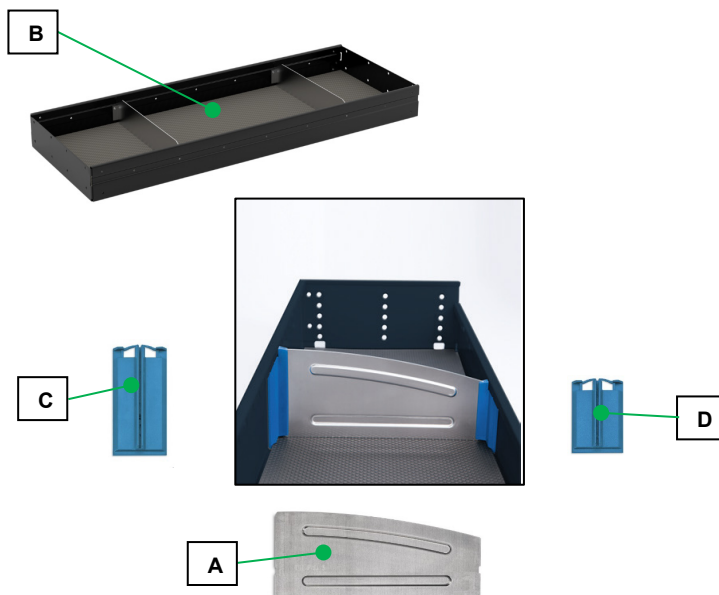

## Hylleklaff, bred/smal

Hindrer at last faller ned på hyller eller på gulvet. Fronten kan enkelt foldes ved å løfte den opp.

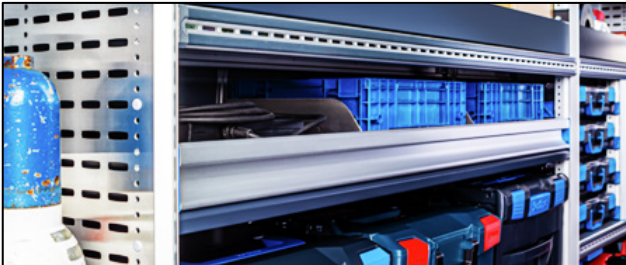

### Åpne den brede hylleklaffen

- Trekk klaffen (B) forover med håndtaket (A).

### Lukking av bred hylleklaff

- Trykk klaffen igjen.

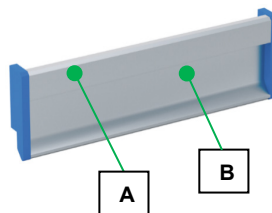

### Åpne den smale hylleklaffen

- Trekk opp midten av håndtaket (A) og brett klaffen ut mot fronten.

### Lukking av smal hylleklaff

- Trykk klaffen igjen.

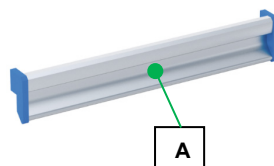

**Lastekapasitet på 80 kg.**

## Langgodshylle

For transport av lang last i bilens interiør.

- tilgjengelig i forskjellige lengder
- Kan integreres i bilinnredningssystemet.
- Med sikret klaff.

### Åpne lukkeklaffen:

Ta tak i klaffen fra bunnen og skyv den opp. Trekk klaffen bort fra innredningen og skyv den ned.

**Lastekapasitet på 25 kg.**



## Jumbo-Unit

Jumbo-Unit er en kompakt XL skuff, som er ideell for rask og sikker oppbevaring av tungt utstyr og store materialer.

Jumbo-Unit kan brukes som en underetasje eller frittstående løsning, avhengig av dine krav. Den frittstående versjonen av Jumbo-Uniten kan enten utstyres med et SoboGrip Prosafe-dekkplate eller en topphylle. Jumbo-Uniten av samme størrelse kan også installeres oppå hverandre i høyden for å skape mer lagringsplass.

- Toppfylle, valgfritt.
- Jumbo-Unit valgfritt.
- Skillevegger for skuffer og topphylle.

### Åpne:

- Trekk skuffen (A) ut av det innfelte håndtaket (B). Skuffen låses opp.
- Trekk ut skuffen (A) helt til du kjenner motstand og skuffen stopper.

### Lukke:

- Lukk skuffen (A) helt ved å skyve den inn til den låser seg.

**Lastekapasitet maks. 100 kg.**

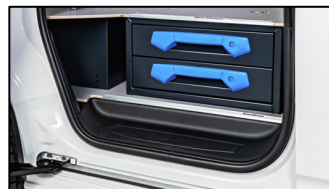

## Multifunksjonell uttrekkshylle/skuff

Den multifunksjonelle uttrekkshyllen/skuffen er den ideelle løsningen for et bredt spekter av bruksområder for tung last.

Skuffepanelene gjør det enkelt å betjene skuffen, mens den lettglidende styreskinnen med kulelagervalsler sørger for enkel betjening selv med maksimal belastning. Et lastsikringsystem er integrert, som består av en kombinasjon av hjelpespor for topplate og Prosafe.

Den multifunksjonelle uttrekkshyllen/skuffen kan brukes som skuff eller lasterplattform.

Den multifunksjonelle uttrekkshyllen/skuffen kan trekkes ut til 2/3 av sin totale lengde for enkel tilgang til lasten.

### Åpne:

- Trekk ut elementet (A) med det innfelte håndtaket (B). Uttrekkshyllen/skuffen låses opp.
- Trekk ut elementet (A) helt til uttrekkshyllen/skuffen stopper.

### Lukke:

- Lukk uttrekkshyllen/skuffen (A) helt ved å skyve det helt inn

**Lastekapasitet maks. 200 kg.**

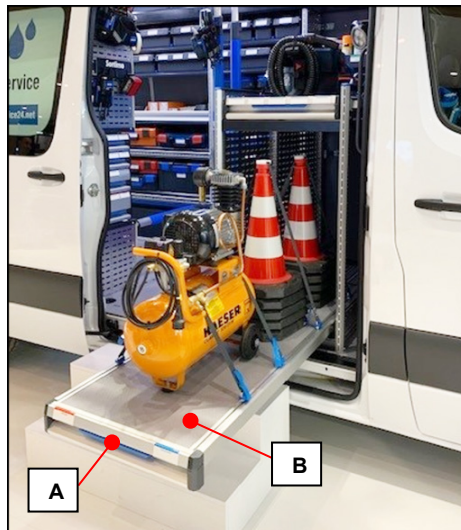

## SR-BOXX

SR-BOXXer gir rask tilgang til mye brukte materialer. Summen av de enkelte belastningene må ikke overskride den maksimale lastekapasiteten for reoler-systemmodulen.

- Kan utstyres med etiketter.
- Kan deles opp med plastskillevegger.
- Kan utstyres med lokk.
- BOXX- og skuffefunksjon kombinert.
- Optimal bruk av plass i bilinnredningen med standardiserte BOXXbredder i alle tre dybder.
- Robust, arbeidsvennlig design.



**Lastekapasitet på 12 kg.**

## L-/LS-BOXX



### Viktig:

Begge lukkemekanismene på L-/LS-BOXX må lukkes før BOXXen løftes opp med håndtaket.

L-BOXXene er laget av støt- og slagfast ABS-plast og finnes i fire forskjellige størrelser. BOXXene er kompatible med hverandre og kan klikkes sammen. De har en solid låsemekanisme, et integrert håndtak og bransjespesifikke innsatser i alle størrelser.



LS-BOXX kombinerer 136 L-BOXX med den mindre i-BOXX.



L/LS-BOXXene er festet i bilinredningen ved hjelp av koffertholdere og hyller.

**Åpning/lukking:**

- Åpne begge låsemekanismene og løft lokket.
- Lukk lokket, og lukk igjen begge låsemekanismene.

**Lastekapasitet 12 kg.**

**Tralle for L-BOXX**

For transport av L-/LS-BOXXer.

**Maks lastekapasitet: 100 kg.**



## i-BOXX

I-BOXX laget av slagfast ABS-plast er tilgjengelig i to høyder. Det gjennomsiktige lokket og de valgfrie innsatsboksene, som kan bestilles separat, gir en god oversikt. I-BOXX er kompatibel med LS-BOXX.

- Eventuelt med veggfeste (A).
- Forskjellige innsatsbokser.

### Åpning/lukking:

- Løft de to låsemekanismene litt opp og åpne lokket.
- Trykk igjen lokket til låsekroene er helt innkoblet.

**Lastekapasitet 3 kg.**



## T-BOXX

T-BOXX er laget av slagfast ABS-plast. Det gjennomsiktige lokket viser tydelig innholdet i kofferten. Innsatsboksene kobles sikkert inn i alle posisjoner i koffertbunnen og lokket, slik at de kan plasseres individuelt.

- Eventuelt med veggfeste (A).
- Forskjellige innsatsbokser.

### Åpning/lukking:

- Løft de to låsemekanismene litt opp og åpne lokket.
- Lukk igjen lokkett, og trykk inn de to låsemekanismene til de er i låst posisjon

**Lastekapasitet på 12 kg.**



## Den klassiske metallkofferten

Stål av høy styrke og kvalitet med motstandsdyktig pulverbelegg-coating

Skumpolstringen i lokket presses inn mot innsatsboksene og forsegler innholdet fra hverandre. Dekselet er sikkert lukket.

- Enhåndsåpning
- Automatisk låsing hvis lokket faller/lukker seg
- Sikring av små deler med skumpolstring
- Lokket åpnes med låsebrakettene på den nedre delen av kofferten
- Forskjellige innsatsbokser



**Lastekapasitet på 20 kg.**

### Åpne kofferten:

Trykk begge låsemekanismene (A) sammen, og åpne lokket.

### Lukke kofferten:

Lukk igjen lokket til låsekroene (A) er helt innkoblet og låser seg.

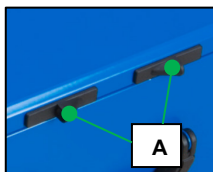

## Koffertskinne

### Fjerne kofferten:

Løft kofferten (A) og trekk den forover (B) ut.

### Sett kofferten inn:

Skyv kofferten helt inn til den låses på plass.

**Lastekapasitet på 25 kg.**

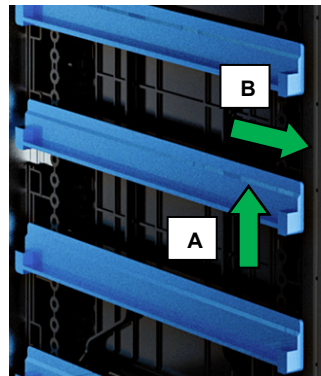

## Koffertsuff

Koffertsuffen er utformet for enhåndsbruk.

Du trenger bare én fri hånd for å åpne/lukke koffertsuffen og ta den ut.

Koffertsuffen har en lås som hindrer at den åpne kofferten lukkes av seg selv når bilen står skrått.

**Teleskopskinne, lastekapasitet maks. 25 kg.**

### Åpne koffertsuff:

- Ta tak i håndtaket (A) og trykk på trykknappen (B) med tommelen.
- Trekk koffertsuffen helt ut (C).
- Åpne eller ta ut kofferten.

### Lukke koffertsuffen:

- Lukk koffertsuffen (C) helt ved å skyve den helt inn til den låser seg..



### Fjerne/flytte koffertsuffen:

Du må fjerne koffertsuffen hvis teleskopskinnene skal flyttes.

- Trekk teleskopskinnene (A) helt ut.
- Løft koffertsuffen bak (B), og trekk den forover og ut av teleskopskinnene (C).

Montering i motsatt rekkefølge.

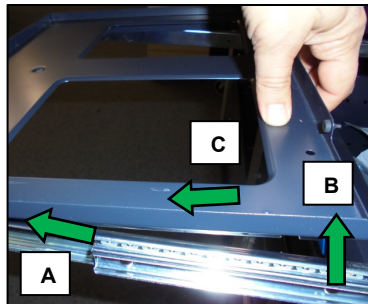

## WorkMo

WorkMo er et multifunksjonelt transport-, organiserings- og arbeidssystem. De enkelte modulene kan kombineres fleksibelt for å passe til bruksområdet. Omfattende tilbehør brukes for å lage arbeidsorienterte og transportable arbeidsplasser for verkstedet og byggeplassen. WorkMo er også unik på grunn av sin kompatibilitet med Sortimo BOXX-serien. Ulike organisatoriske løsninger tilbyr lagringsplass for små deler og verktøy av alle slag. Mange BOXX-partnerskap med leverandører av elektroverktøy, elektriske utstyr samt montering og festematerialer betyr at fullstendig systemkompatibilitet er ivarettatt.

**Følg med på lastesikringen!**

**Lastbærende styrke på lokket: 100 kg, maksimal nyttelast på 100 kg.**

- Kan stables
- Valgfri rulleadapter (A)
- Valgfri transportrullebrett (B)

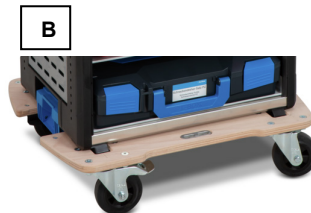
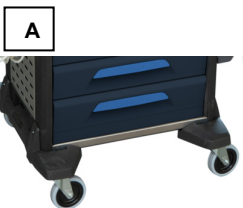

## Prosafe gassflaskeholder



### Fare!

Feil sikrede gassflasker kan skli eller falle, noe som kan føre til lekkasje eller eksplosjon. Gassflasker kan fyke gjennom lasterommet under bremsing eller en ulykke og skade personer.

Ikke belast noen feste/surrepunkt med mer enn 200 Dan.

I tilfeller hvor gassflasker transporteres, krever lovgiving at

- niplene må alltid fjernes.
- ventilene må være tett lukket.
- låseklaffen må alltid settes på plass og sikres.

Prosafe surseskinner kan brukes til å feste gassflasker til bilinnredningen på en sikker måte.

### Sikker festing av gassflasker:

- Fest Prosafe-kroken på skrallestroppen i Prosafe-festeskinnen.
- Den øvre skrallestroppen er nå festet på den ene siden. Fortsett på samme måte med den nedre skrallestroppen.
- Plasser gassflasken(e) i bilen og fest skrallebeltet på den andre siden.
- Trekk til begge skrallestroppene.



## Ventilasjon/luftavsug



### Fare!

Hvis gassflasker transporteres uten det spesifiserte ventilasjons- og luftavtrekksutstyret, kan det føre til kvelning, forgiftning eller eksplosjon i lasterommet.

I henhold til lovbestemmelser må kjøretøy som transporterer gassflasker, være utstyrt med ventilasjons- og luftavtrekksutstyr.

Det må sikres at takventilen alltid er fri og ikke hindres på grunn av smuss, snø, støv eller annet materiale. Ellers er ventilasjonseffekten begrenset eller ikke lenger til stede.

Gulvventilen må ikke blokkeres/blokkeres av deler av lasten, for eksempel pakker eller lukkes av klebefilm. Ellers er ventilasjonseffekten begrenset eller ikke lenger til stede.

## Ventilasjon

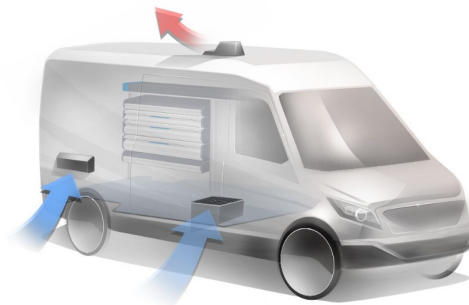

## Luftuttak

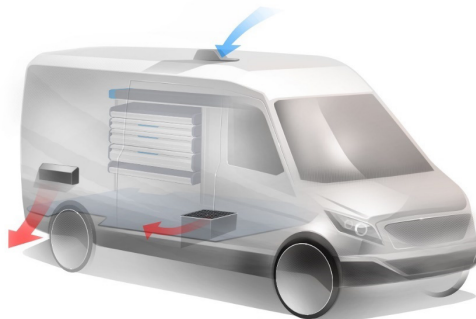

## Takventilasjon



### Fare!

Det må sikres at takventilen alltid er fri og ikke hindres på grunn av smuss, snø, støv eller annet materiale. Ellers er ventilasjonseffekten begrenset eller ikke lenger til stede.

Gulvventilen må ikke blokkeres/blokkeres av deler av lasten, for eksempel pakker eller lukkes av klebefilm. Ellers er ventilasjonseffekten begrenset eller ikke lenger til stede.

Avhengig av gastyper kan det være nødvendig å sikre ventilasjon og luftavsug inne i bilen

## Ventilasjon:



### Informasjon:

Ventilasjon, i tilfelle av tunge gasser, for eksempel

- propan
- argon
- karbondioksid
- butan
- karbonmonoksid
- krypton
- nitrogendioksid
- nitrogenmonoksid
- xenon

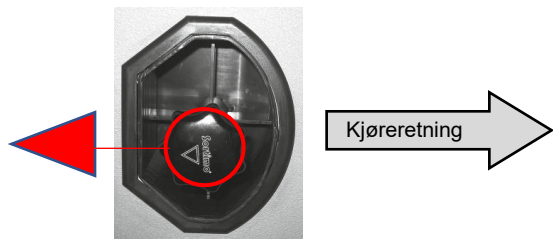

presses gjennom gulv- og sideåpningene til utsiden gjennom det overskytende trykket som skapes av en takventil.

**Luftuttak:**



**Informasjon:**

Luftuttak, i tilfelle av lette gasser, som for eksempel

- acetylen
- helium
- nitrogen
- hydrogen

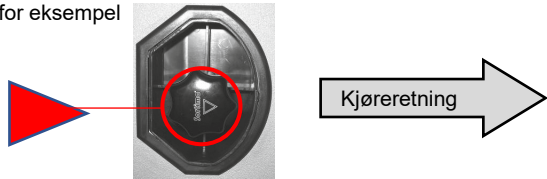

slippes gjennom takventilen gjennom at luften suges inn via gulv- og sideåpningene og transporteres oppover og ut.

Hvis du vil rotere takventilen, må den riflede hodeskruen (A) skrues ut over stjernegripestrekket, så kan stjernegripestrekket (B) skyves oppover og dermed kan takventilen roteres. Etter at du har snudd ventilen, strammer du til den riflede skruen igjen.

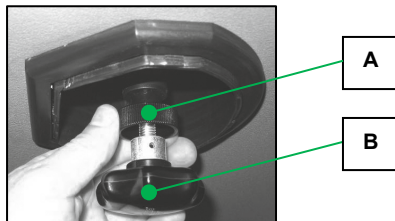

## Smal takventilasjon



### Fare!

Det må sikres at takventilen alltid er fri og ikke hindres på grunn av smuss, snø, støv eller annet materiale. Ellers er ventilasjonseffekten begrenset eller ikke lenger til stede.

Gulvventilen må ikke blokkeres/blokkeres av deler av lasten, for eksempel pakker eller lukkes av klebefilm. Ellers er ventilasjonseffekten begrenset eller ikke lenger til stede.



### Informasjon:

Den smale takventilen plasseres forovervendt for tunge gasser og bakovervendt for lette gasser.

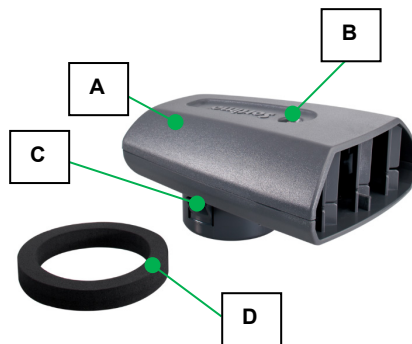

### Rotere takventilen:

- Fjern det øvre skallet (A) ved å skru ut den ovale hodeskruen (B).
- Trykk holderklemmene på det nedre skallet (C) sammen og trekk dem oppover samtidig.
- Rengjør tetningsringen (D) og kontaktflaten på taket.
- Drei takventilen 180°, og trykk den med tetningsringen (D) inn i utskjæringen. Det nedre skallet (C) må gå helt inn i taket.
- Kontroller visuelt om alle holdetappene er festet i.
- Skru på det øvre skallet (A) ved hjelp av den ovale hodeskruen (B).

## Prosafe gulvsureskinne

Gulvsureskinnen kan brukes til å sikre lave gjenstander som pappkasser, lastsikringsnett osv.

**Maks. Trekkraft 200 Dan**

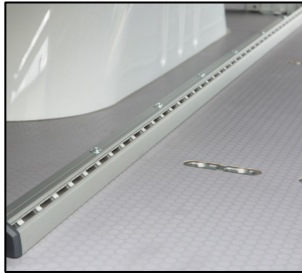

## ProSafe frontprofil

For direkte festing av høyere objekter som kasser, pappkasser, vindusruter osv. på kjøretøyblokken ved hjelp av et surreim.

**Maks. Trekkraft 200 Dan**



Surreim med klemmelås og Prosafe-krok.



Surreim med skrallelås og Prosafe-krok.

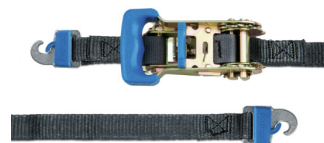

## Teleskopiske spennstenger

Teleskopiske spennstenger, som brukes sammen med parallelle surseskinner og festepunkter i kjøretøyet, brukes til å sikre last i bilen med en positiv-låse måte. Den teleskopiske spennstangen er utformet for å sikre et bredt utvalg av last i bilen med sine parallelle surseskinner.



### Advarsel

Bremsing, akselerasjon og brå svinger påfører lasten store krefter. En usikret last kan velte eller forflytte seg.

- Sikre alle gjenstander i lasterommet mot tipping og forskyvning.
- Sikre lasten i bilinnredningen så det sitter bra fast.
- Kontroller at lasten er sikret før du kjører avgårde hver gang.

Følg gjeldende lover i samsvar med lokal/nasjonal lovgivning eller StVO §22, 23 og StVZO §30, 31 om lastesikring.

### Sette inn teleskopisk spennstang:

- Sett inn den teleskopiske spennstangen i det nedre festepunktet (A).
- Trekk det indre røret i den teleskopiske spennstangen oppover, og sett det inn i festeskinnen. Bruk lett trykk når du gjør dette for å feste den teleskopiske spennstangen (B).

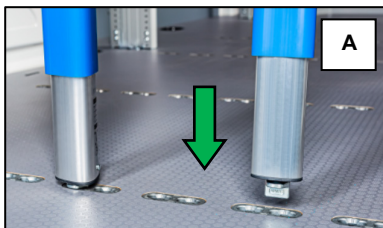

① Length	max. Load
< 1,8 m	300 daN
≥ 1,8–2,2 m	200 daN
②	max. 400 daN

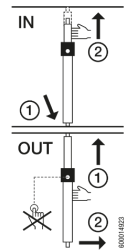
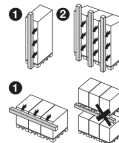

### Løse teleskopisk spennstang:

- Trykk den teleskopiske spennstangen mot den øvre fjærbelastede enden, og ta den ut i gulvenden (A).
- Fjern deretter den teleskopiske spennstangen fra festeskinnen på takspalten (B).

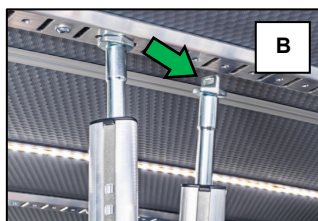
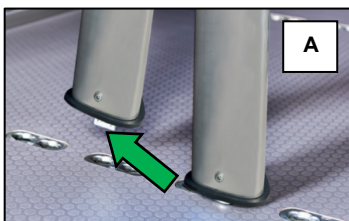

## Rampeskinne



### Viktig:

Rampene brukes til å kompensere for høydeforskjeller mellom lasterommet og veien, eller mellom trappetrinn og kan bare brukes med lette, hånddrevne transportenheter.

### Maksimal belastning:

Rampene kan bare lastes med maksimal lastekapasitet som er angitt på typeplaten!



### Advarsel

På den foldbare lasterampe er det fare for skade i det hengslede området under folding.

Lasterampe 2000/2500 mm, sammenleggbar

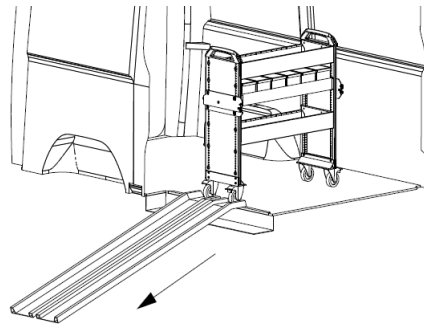

### Operasjon:

- Sikre bilen mot utilsiktet rulling.
- Sett rampen på og juster den med sporbredden på transportenheten.
- Fest rampen ved hjelp av festboltene og aluminiumsbraketten.

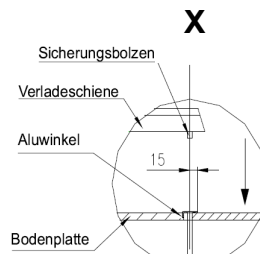
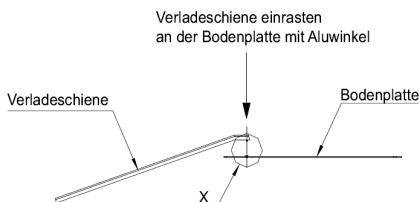

## Multifunksjonell bar

Multifunksjonsstangen brukes til å holde ProClick-verktøyposer og andre små deler.

- Feste til aluminiumsidepanelet.



## Slangeholder

Sikker transport av kabler og slanger. Integreerte kroker for ytterligere sortering og individuelt oppheng.

- Feste til aluminiumsidepanelet.

**Lastekapasitet: 25 kg totalt, 8 kg per enkelt krok.**



## Håndvask enhet

Håndvask enheten fungerer som en håndvask med kaldt og varmt vann.

Åpne krana og varmt eller kaldt vann vil renne.

Avløpsvannet føres gjennom en slange til en oppsamlingsbeholder som er beregnet til dette formålet.

- Hvis du vil ha mer informasjon, kan du se instruksjoner for bruk/installasjon.



## C-BOXX

C-BOXXen er en robust transportløsning for mange aktiviteter innen handel, industri og service. Takket være den bøtte-lignende utformingen kan den brukes universelt til lagring av verktøy og forbruksvarer, eller til og med til transport av skitne brukte deler.

- Fest til aluminiumsidepanelet ved hjelp av monteringskinner.
- ProClick-fester for verktøyposer.

